

I nostri serramenti

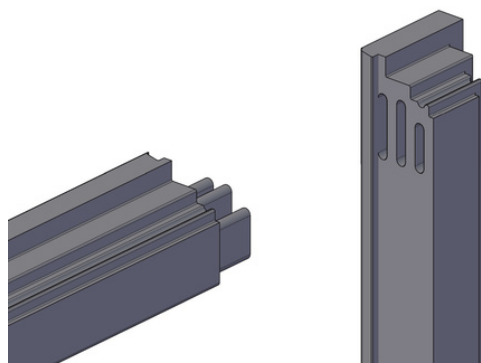

LEGNO LAMELLARE

- Maggiore omogeneità delle caratteristiche del prodotto (strutturali e meccaniche), con conseguente possibilità di garantire uniformità di risposta alle sollecitazioni di lavorazione e di utilizzo
- Eliminazione dei difetti e discontinuità (nodi e sacche di resina), con miglioramenti estetici significativi in fase di verniciatura



INCASTRI A TENONE E CAVA CIECA

- Maggiore superficie di contatto dei triplici tenoni e tra singoli tenoni e cava
- Colla a tenere: la colla rimane nella sede cava garantendo un fissaggio ottimale
- Maggiore robustezza dell'anta per ospitare vetri di ogni peso e dimensione
- Maggiore durabilità dovuta all'assenza di spigoli vivi nell'incastro (tenone e cava a profilo curvo)
- Maggiore sicurezza e resistenza all'effrazione
- Miglior risultato estetico: il tenone non esce sul montante come nei classici incastri a cava aperta

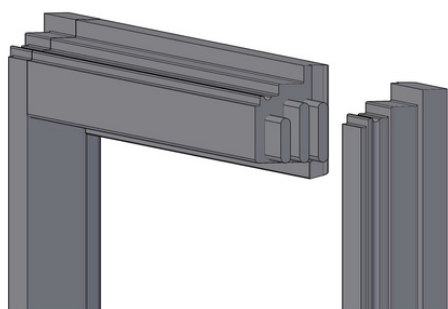

PLUS DI PRODOTTO

- Serramenti aria 4 con ferramenta completamente incassata meno esposta ai tentativi di effrazione
- Possibilità di lavorazioni personalizzate
- Verniciatura garantita 10 anni (a richiesta)
- Realizzabili in altre essenze o legno alluminio (a richiesta)